

## ΒΙΤΡΙΝΑ | Βιτρίνες πάγκου

ΘΕΡΜΑΙΝΟΜΕΝΕΣ ΒΙΤΡΙΝΕΣ ΠΑΓΚΟΥ



RH 120

HOT  
SHOWCASE

## ΛΕΠΤΟΜΕΡΕΙΕΣ

Ανοξείδωτο κάτω  
μέροςΔιπλό τζάμι για  
αποφυγή διασποράςΕσωτερικός φωτισμός  
LED

## ΓΕΝΙΚΑ ΧΑΡΑΚΤΗΡΙΣΤΙΚΑ

- 120lt Θερμαινόμενη βιτρίνα πάγκου
- Κουρμπριστό τζάμι και ανοξείδωτο δάπεδο
- Σκληρυμένο γυαλί με διαφανές πλαίσιο
- Μηχανικός θερμοστάτης
- Αναλογικό θερμόμετρο
- Εσωτερικός φωτισμός LED
- Πίσω συρόμενες πόρτες
- Ρυθμιζόμενες σχάρες χρωμίου (3τμχ.)
- 4 σταθερά στηρίγματα κάτω από το δάπεδο

## ΤΕΧΝΙΚΕΣ ΠΡΟΔΙΑΓΡΑΦΕΣ

Χωρητικότητα	120 L
Θερμοκρασία	+30° ~ +90°C
Κατανάλωση	N/A kWh/24h
Ονομαστική ισχύς	1100 W
Επίπεδο θορύβου	15 dB(A)
Καθαρό Βάρος	48 Kg
Μεικτό βάρος	55 Kg
Εξωτερικές διαστάσεις (ΠχΒχΥ σε mm)	692x582x685
Εσωτερικές διαστάσεις (ΠχΒχΥ σε mm)	662x505x430
Διαστάσεις συσκευασίας (ΠχΒχΥ σε mm)	749x627x851
Ποσότητα φόρτωσης 20"/40"/40"ΗQ	81/162/162

## ΠΙΣΤΟΠΟΙΗΤΙΚΑ

CE RoHS

## ΔΙΑΣΤΑΣΕΙΣ ΠΡΟΪΟΝΤΟΣ

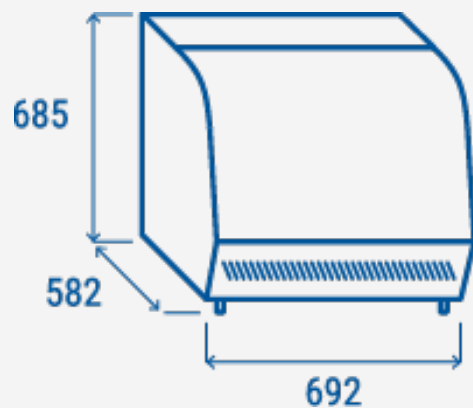

COOL HEAD EUROPE

We make the world a cooler place



www.coolheadeurope.com